



Soluzioni per l'iniezione laterale



Maggiori informazioni
su soluzioni Side Gate

Soluzioni per l'iniezione laterale

L'iniezione laterale è spesso vantaggiosa per componenti a forma di tubo, quali pipette, siringhe, tappi, cannule, tubetti o componenti tecnici.

Per queste applicazioni THERMOPLAY ha sviluppato ugelli per l'iniezione laterale diretta. Questa soluzione economica non richiede materozze o canali freddi mentre l'esclusivo design consente lo smontaggio della singola cavità e un facile accesso alle punte per la manutenzione. La tenuta cilindrica tra la punta e la cavità è un driver per la migliore affidabilità e il minor consumo energetico.

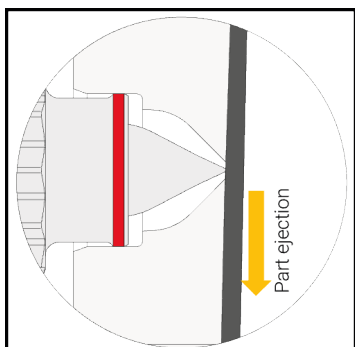

Tenuta punta/cavità cilindrica. Nessuna spinta dall'ugello alla cavità, consumo energetico minimo, nessuna sequenza di riscaldamento richiesta, tenuta garantita anche in condizioni di freddo

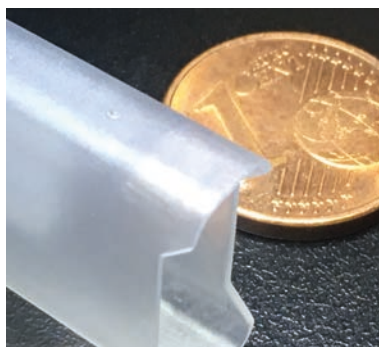

Punto d'iniezione appena visibile



Versione 1 punto disponibile

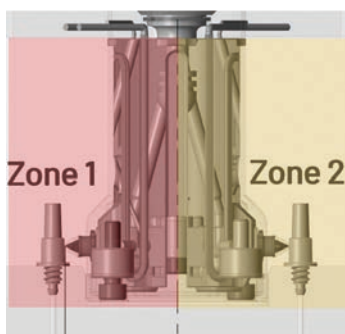

Controllo indipendente della temperatura dei puntali

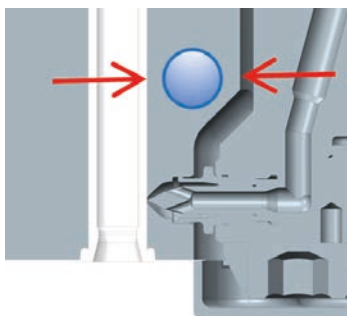

Spazio per un'efficace raffreddamento della cavità



Fino a 8 punti, punte radialmente spostate

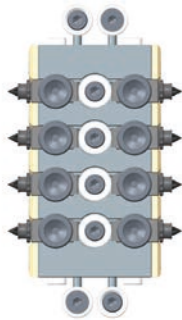

Disponibile versione con puntali lineari

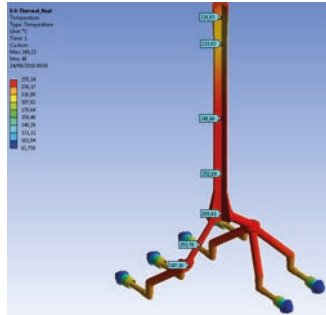

Bilanciamento naturale

PP	✓	PMMA	✓
PE	✓	COC	✓
HIPS	✓	COP	✓
PA66	✓	PETG	✓
PC	✓	ABS	✓
POM	✓	SAN	✓

Compatibile con quasi tutte le resine (anche con riempitivi vetro/minerali)

Peso massimo del pezzo (per cavità)

Tipo	TFS 12	TFS 17	TFS 23
Poliolfine/ bassa viscosità	6 g	20 g	40 g
Resine tecniche	1.5 g	7 g	16 g

Applicazioni diffuse in tutti i mercati multicavità: medicale, personal care, packaging, elettronico.

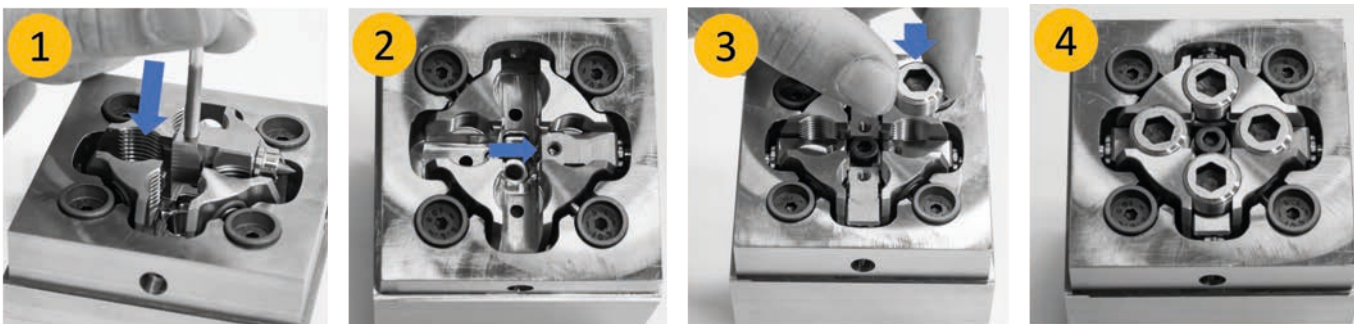

Facilità di manutenzione e grande affidabilità. Montaggio punte dalla linea di separazione, 1 vite per ogni blocco puntale.



Approfittate dei nostri 50 anni di esperienza e contattaci per avere una consulenza personalizzata per ogni tua esigenza.

Sales & Service service@thermoplay.com

THERMOPLAY S.p.A

Via Carlo Viola, 74
11026 Pont St. Martin (AO)
Italy
Phone +39 0125 800311

thermoplay@thermoplay.com
thermoplay.com



23/05 Technical subjects to change.



BARNES™